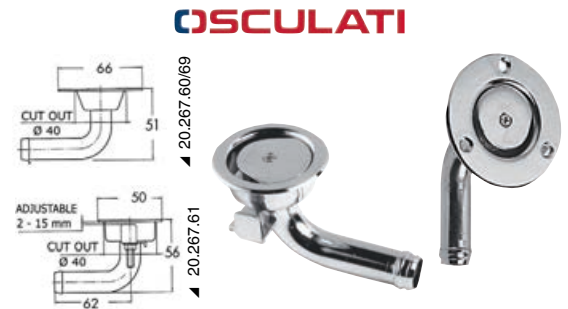

Sfiato carburante a 90° in acciaio inox a filo

Realizzato con un sistema brevettato, resta perfettamente a filo murata e può essere orientato "destro o sinistro" a scelta. Finitura "Chromelux".
Progettato secondo i requisiti prescritti dalla norma UNI EN ISO 21487.

Codice	Fissaggio	Foro di montaggio mm	Portagomma Ø mm	Testa Ø mm
20.267.60	Con 3 viti	40	16	66
20.267.69	Con 3 viti	40	19	66
20.267.61	Staffa invisibile	40	16	50

**Sfiato carburante in acciaio inox AISI 316 lucidato a specchio con anti-allagamento**

Completo di **retina antifiamma, anti-allagamento. In bronzo micro poroso nichelato.**
Progettato secondo i requisiti prescritti dalla norma UNI EN ISO 21487.

Codice	Portagomma Ø mm	Testa Ø mm	Sporgenza mm
20.268.00	16	35	7,5

**Trappola per sfiato**

20.251.00 Costruita in polipropilene, si adatta a tutti gli sfiati Ø 16 mm ed evita l'ingresso dell'acqua dall'esterno.

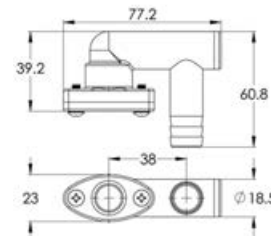
**Dispositivo ecologico da inserire lungo la tubazione di sfiato carburante**

20.250.00 Lascia passare **solo l'aria** e blocca il carburante quando arriva, per cui **elimina le striature di carburante** sulla fiancata della barca.
Quando il carburante è in prossimità di tale dispositivo cessa il sibilo del passaggio aria e ciò indica che il serbatoio è pieno.

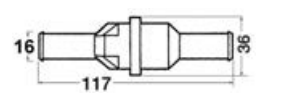
**New Dispositivo blocco carburante certificato ISO 7840**

20.250.02 Lascia passare solo l'aria e blocca il carburante quando arriva.
Rivestito con una guaina Pyrojacket, fissato con fascette termoresistenti in dotazione e resistente ad alte temperature.

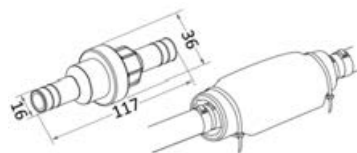
**Sfiato carburante con trappola anti-reflusso Fuel-Lock**

Fuel-Lock permette l'uscita dell'aria ma non del carburante che viene trattenuto da un sistema a trappola, eliminando inquinamento marino e striature sulla fiancata.
Un dispositivo interno a paratia evita inoltre che l'acqua entri nel serbatoio attraverso lo sfiato.
Parte esterna in acciaio inox AISI 316 lucidato.
Dispositivo interno in polipropilene copolimero resistente agli idrocarburi.

Codice	Portagomma Ø mm
20.168.22	16

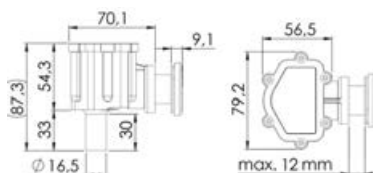

OSCOLATI

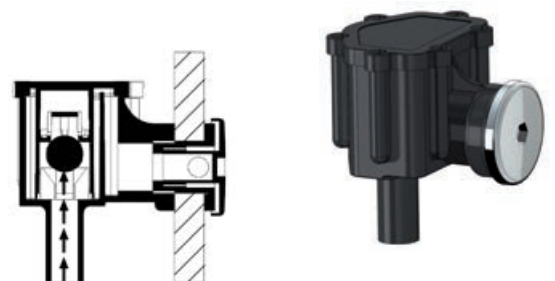
**Schiumatore CAN SB da collegare al tappo di rifornimento carburante**

Progettato per evitare la fuoriuscita di schiuma e carburante provocate dal vortice della manichetta di rifornimento. La chiocciola fa sì che la schiuma torni allo stato liquido, rifluendo nel serbatoio.



Codice	Predisposto per tappi Ø mm
20.364.00	38/50

