

Pompe maceratrici per scarico acque nere

OSCOLATI

Maceratore autoadescente

Aspira, trita ed espelle dagli scarichi dei WC prelevandoli dal serbatoio acque nere.
Bocca entrata 38 mm. Bocca uscita 25 mm.
Aspirazione max 100 cm a secco e 125 cm con parti umide.

Codice	V	Portata l/min	Portata l/min con prevalenza 3 m	Consumo A	mm
50.222.13	12	45	23	9	284x121x100
50.222.14	24	45	23	4,5	284x121x100

OSCOLATI

Maceratore autoadescente

Utile per svuotare i serbatoi di deposito delle acque nere. Bocca entrata 38 mm, uscita 25 mm.
Certificato CE in accordo alla EN ISO 8846.

Alimentazione		Portata l/min	Portata l/min con prevalenza 3 m	Consumo A	mm	Girante di ricambio
12 V	24 V					
50.220.12	50.220.24	43	23	12/6	240x130x90	16.193.73
50.221.12	50.221.24	47	33	18/9	260x140x90	16.193.73

Whale

Pompa maceratrice per WC WHALE Gulper

PATENT

Si collega al WC oppure ai serbatoi delle acque nere, serve per svuotare il WC od il serbatoio stesso. Virtualmente **non bloccabile**, possono girare a secco, sono autoadescenti e possono essere utilizzate anche nei sistemi WC **sotto vuoto**.
Materiali: **nylon/fibra di vetro + gomma Hypalon + ottone + acciaio inox**.
Aspirazione e prevalenza massime 3 m, richiede tubi entrata/uscita da 1 1/2 (38 mm).

Codice	V	Portata l/min	Consumo A	kg
50.113.12	12	18	3,5	2,120
50.113.24	24	18	1,8	2,120

50.113.99
Kit manutenzione Whale Gulper maceratrice: diaframma, valvole e viti.
16.155.98
Anello di chiusura e viti Gulper 220.

Elettropompa CEM Sbr autoadescente monovite in bronzo

Costituita da un rotore a vite senza fine che ruota all'interno di uno statore in gomma NBR. Queste elettropompe sono utilizzate nel settore nautico per lo svuotamento di casse rifiuti, acque nere degli scarichi WC e di liquidi particolarmente viscosi con piccoli corpi solidi in sospensione.

Corpo pompa in bronzo, albero e rotore in acciaio inox AISI 316, giunto in acciaio inox AISI 316 e NBR e tenuta meccanica in ceramica, grafite e NBR (speciale anticorrosione).

Motore elettrico 24 V a magneti permanenti, protezione IP44, Classe di Isolamento F, Servizio continuo (S1).

Codice	Modello	V	Portata l/min	Consumo A	Potenza		Giri/min RPM	Prevalenza max m	kg
					HP	kW			
50.229.24	SBR	24	50	20	0,75	0,55	1400	50	15

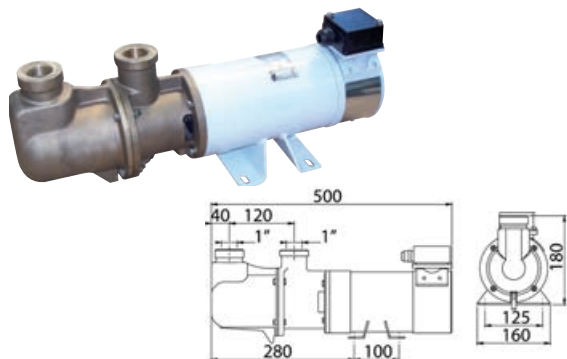

Pompa a mano per serbatoi acque nere WHALE

Codice	Portata l/min	Ø entrata/uscita
50.527.00	56	1" 1/2 (38 mm)

15.268.04 *Kit guarnizioni di ricambio per 50.527.00 OPTIONAL*
